

WAKITEC

超小形真空成形機 FVS-500型

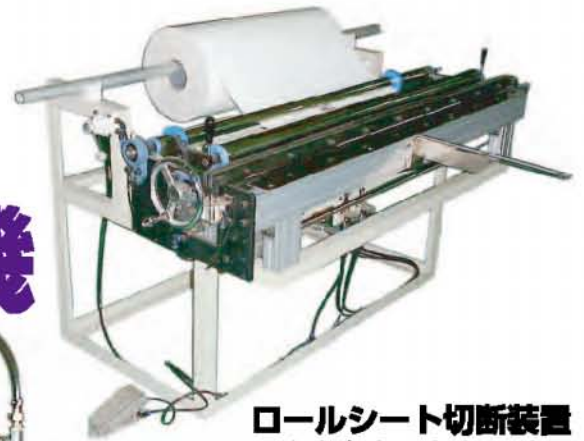

ロールシート切断装置
長さ方向カットと同時に
巾方向のスリッピングも行います。



特長

- テスト成形用に開発した超小形真空成形機であり、カットシートを使用して成形します。
- 金型上下及びシートの左右走行は、サーボモータにより駆動しており、加熱完了のシートは高速で成形ゾーンに復帰し、成形動作も高速で行うことが可能です。
- 金型の停止位置、移動スピード、ヒーター、タイマー条件等、成形条件はタッチパネルにより数値を打込むことにより、設定でき、更に記憶再生も可能です。



操作タッチパネル

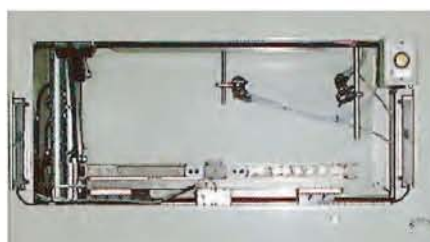

成形室



シート取付枠開口時

FVS-500型 全体外観図

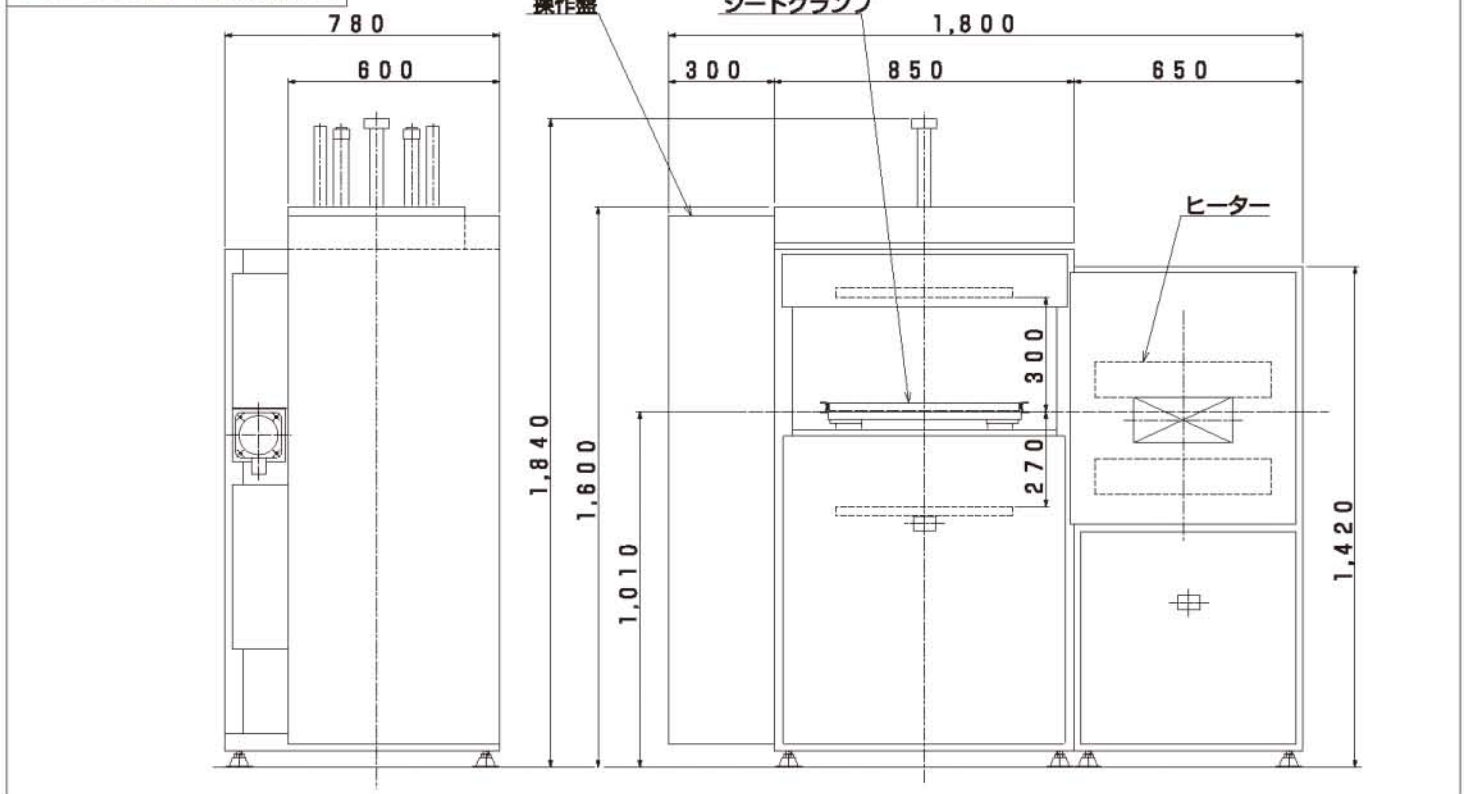

FVS-500型 主仕様

成形面積	最大 500mm(縦) x 500mm(横)
成形品高さ	最大 130mm
成形圧力	1,500kg.f
床面積	1,800mm x 780mm x 1,840mm

原反最大巾	1,050mm
幅方向スリット	2分割、又は3分割
シート送り	手動ハンドル操作
長さ方向の切断	シリンダーによるカッターの走行

ロールシート切断装置 主仕様

ロールシート切断装置 全体外観図

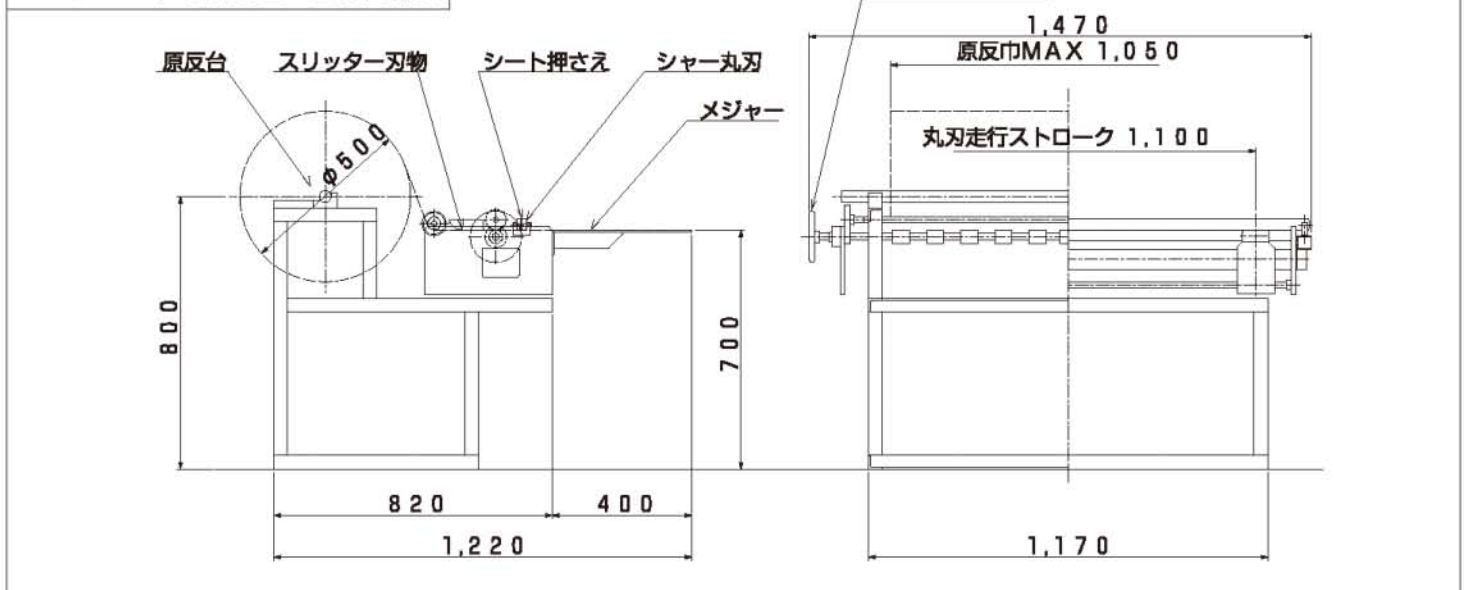

株式会社 脇坂エンジニアリング WAKITEC
WAKISAKA ENGINEERING CO.,LTD.

本社・工場 〒578-0984 大阪府東大阪市菱江3丁目16番38号
 TEL (072) 965-6540 FAX (072) 965-6676
 URL <http://www.wakitec.co.jp> E-mail info@wakitec.co.jp