

WAKITEC ULTRA-COMPACT HOT PLATE FORMING MACHINE

超小型熱板圧空成形機 HPT-400A型



操作モニター画面



特長

- 多品種少ロットに最適
- 上部に熱板、下部に金型を設置しており最小ストロークで成形可能
- 金型上下は、サーボモータとボールスクリュウにより駆動し、スピード・位置の数値管理が可能
- コンパクトで場所を取らない省スペース設計
- 金型取付枠 (別売) であらゆる金型に対応
- 金型をオフラインに引出すことが可能であり、金型交換は極めて簡単
- 上記特性を備えているため、新製品開発のためのテスト成形、金型の精度点検 (確認) などの用途にも最適です。

HPT-400A型 外観図

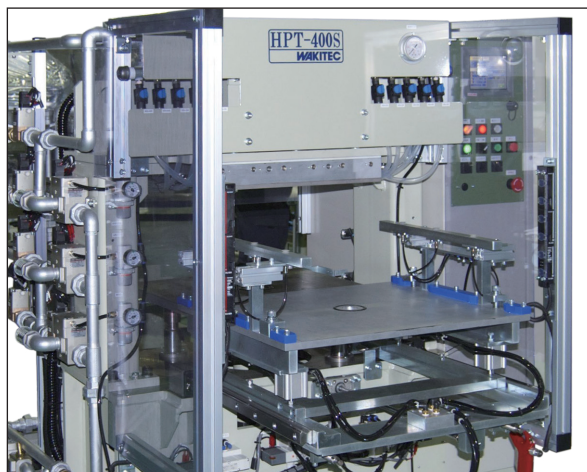
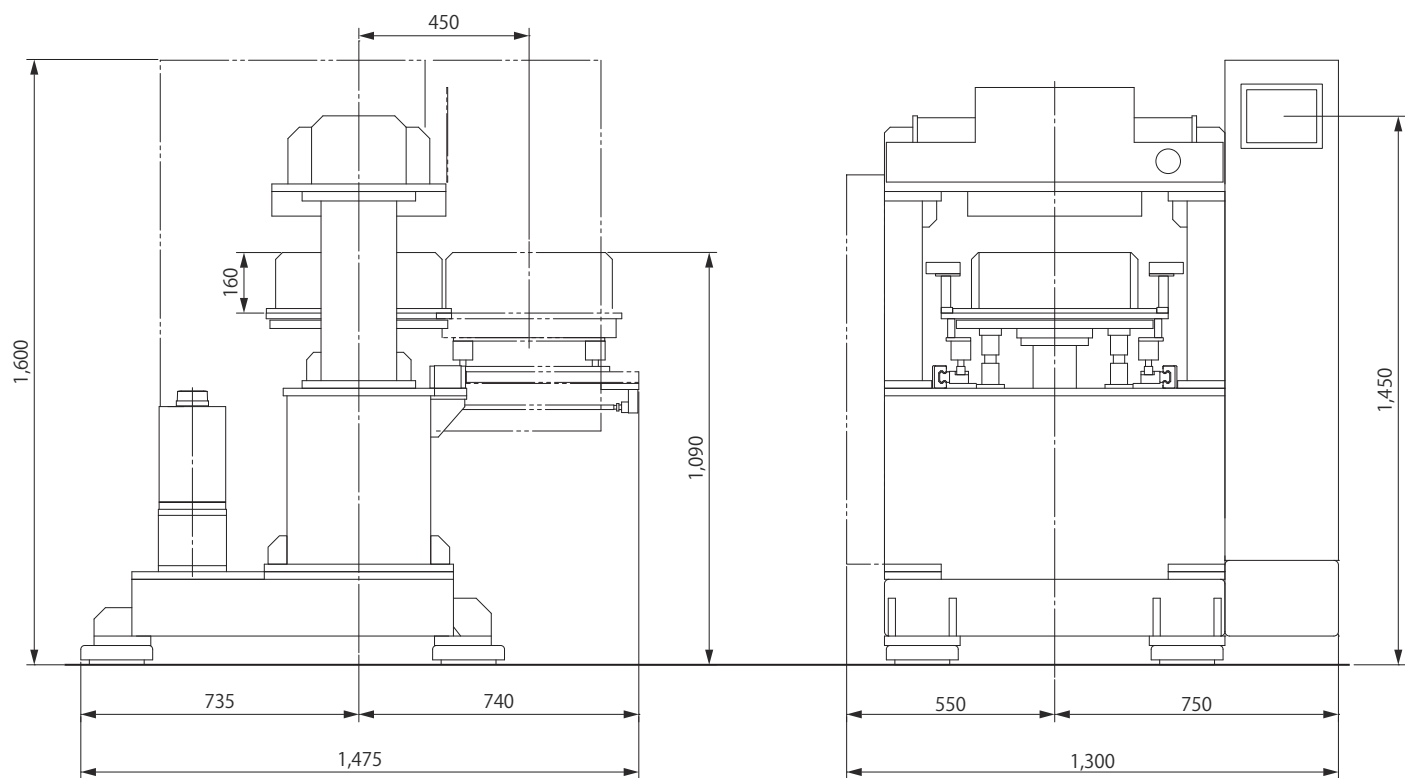

金型設置前



金型設置時

標準仕様

成形面積	最大 400mm(縦) × 400mm(横)
成形圧力	6,000Kg/f
金型上下ストローク	最大 100mm
金型上下駆動	サーボモーターとボールスクリューによる駆動
機械重量	1.3t (付属の真空ポンプを含む)
電源	AC3相、200V、50/60Hz、総容量13kW
作動エア	700ℓ/min (5kg/cm ² 以上)

 株式会社 脇坂エンジニアリング **WAKITEC**
WAKISAKA ENGINEERING CO.,LTD.

本社・工場 〒578-0984 大阪府東大阪市菱江3丁目16番38号
 TEL (072) 965-6540 FAX (072) 965-6676
 URL <https://wakitec.co.jp> E-mail info@wakitec.co.jp